

Unsere Sitzschale nach Maß

▶ **MSM1** ◀



Der Komplettpreis für alle Sitzgrößen von 1 bis 7 beinhaltet die anatomische CAD-Fräsung, Armlehnen, Kopfstütze, Beckengurt, Sitzmulde und Pulverbeschichtung:

- MSM1 ohne Bezug inkl. MwSt.: 1.300,- €
- MSM1 mit Bezug inkl. MwSt.: 1.750,- €

Um eine Bestellung durchzuführen, füllen Sie einfach beide Seiten des Bestellbogens aus und senden Sie ihn anschließend per Telefax an die folgende Nummer:

▶ **Telefax: 05241 40015-270**

**KUNDEN-NR:**

**KOMMISSIONS-NR:**

**DATUM:**

**UNTERSCHRIFT:**

**RECHNUNGSADRESSE**

(Name)

(Str. / Nr.)

(PLZ / Ort)

(Ansprechpartner)

**VERSANDADRESSE**

(Name)

(Str. / Nr.)

(PLZ / Ort)

(Ansprechpartner)

**KONTAKT**

(Telefon)

(Telefax)

(E-Mail)

Für Rückfragen stehen wir Ihnen gerne zur Verfügung:  
M.S.M. | Mitschke Sitzsystem Manufaktur GmbH  
Avenwedder Str. 45 • 33335 Gütersloh  
**E-Mail: office@24msm.de • Telefon: 05241 40015-0**

ARMLEHNE   PAAR		
<input type="radio"/> Größe 1	<input type="radio"/> Größe 2	<input type="radio"/> Größe 3

BECKENGURTE		
<input type="radio"/> Größe S	<input type="radio"/> Größe M	<input type="radio"/> Größe L

PULVERBESCHICHTUNG DES CORPUS   FARBEN		
<input type="radio"/> Weiß	<input type="radio"/> Schwarz	<input type="radio"/> Silber

KOMBINATION SITZBEZÜGE   STOFF SCHIEFERSCHWARZ / ABSTANDSGEWIRK FARBIG		
		
<input type="radio"/> Schieferschwarz/Karminrot	<input type="radio"/> Schieferschwarz/Signalhellgrün	<input type="radio"/> Schieferschwarz/Ozeanblau

**PATIENTENMAßE ► MSM1 ◀**

**WICHTIGE INFO** | Ermitteln Sie bitte alle sechs untenstehenden Schalenmaße und tragen Sie diese in die zugehörigen Felder. Die Angaben links und rechts sind immer aus der Sicht der sitzenden Person zu sehen. Alle Maße bitte unbedingt in mm angeben!

**1** Breite zwischen Thoraxpelotten:

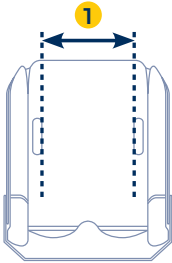

**4** Kopfstützenmitte über Sitzfläche

**2** Sitzflächentiefe:

Links:

Rechts:



**5** Rückenpolsterhöhe über Sitzfläche

**2** Breite zwischen Sitzpolstern:

Vorne:

Hinten:

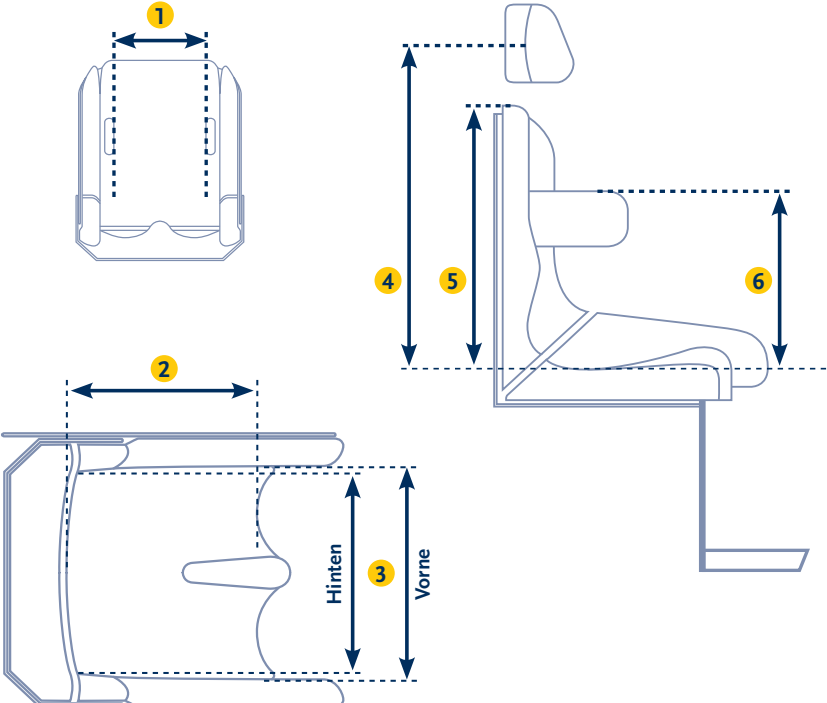

**6** Thoraxpelotten- bzw. Sternumpolsterhöhe über Sitzfläche

Links:

Rechts: